



FICHE TECHNIQUE

MAQ01

DS-180

**Bidon rectangulaire 500mL
115mm x 59mm hauteur 105mm**

REV.0

7/06/19

CARACTERISTIQUES

DIAM.NOM.	115x59	HAUTEUR	105	PRESS. EPREUVE	0,2 bar	PLAN	
------------------	--------	----------------	-----	-----------------------	---------	-------------	--

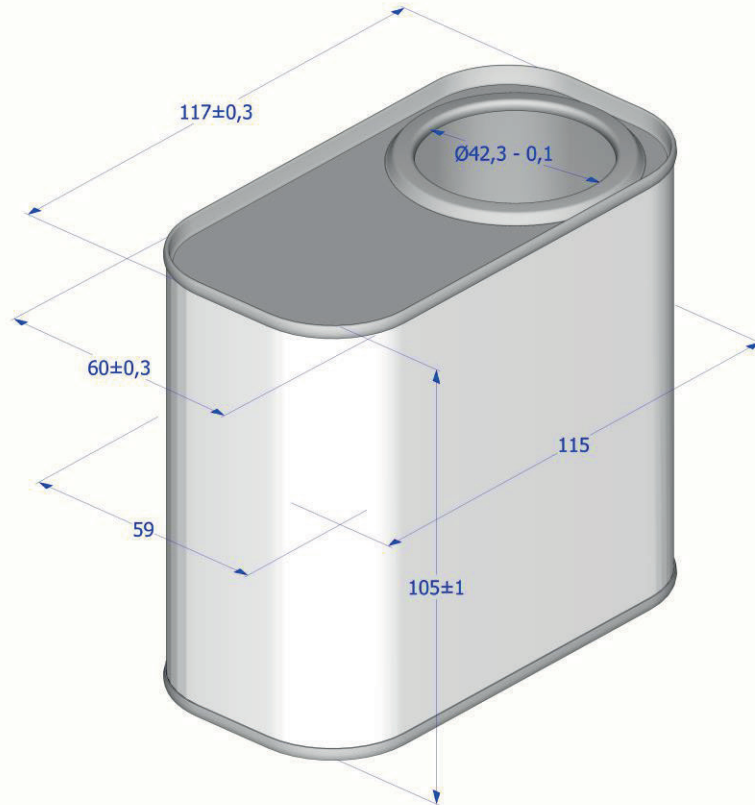

DESSUS	--	CARACTERISTIQUE PERCAGE	42.30mm
POIGNEE	--	POSITION POIGNEE	--
SOUDURE	Electrique	POSITION SOUDURE	Longitudinale
JONC	-	POSITION JONCS	--

PARAMÈTRES TECHNIQUES

DESSUS	Fer blanc électrolytique aux normes DIN EN 10202, étamage 2,0/2,0 gr/m ² , épaisseur 0,30mm. Joint d'étanchéité à base aqueuse fabriqué à partir de caoutchouc synthétiques et naturels Revêtement intérieur : sans . Revêtement extérieur : nu.
CORPS	Fer blanc électrolytique aux normes DIN EN 10202, étamage 2,0/2,0 gr/m ² , épaisseur 0,18mm. Soudure électrique longitudinale. Revêtement intérieur : sans . Revêtement extérieur : couché blanc.
FOND	Fer blanc électrolytique aux normes DIN EN 10202, étamage 2,0/2,0 gr/m ² , épaisseur 0,30mm. Joint d'étanchéité à base aqueuse fabriqué à partir de caoutchouc synthétiques et naturels. Revêtement intérieur : sans. Revêtement extérieur : sans.

PALETTISATION

1.300 emballages / palette 800x1200

CARACTERISTIQUES ET TESTS

Capacité ras-bord (eau) : 0.65 L

Contrôle de l'étanchéité des emballages à pression à 0,2 bar.

Tests périodiques de tenue du cordon de soudure et des paramètres de sertissage