



# FICHE TECHNIQUE

MAQ01

DS-180

**Tonnelet carré 20L  
235x235x400**

REV.0

11/06/19

## CARACTERISTIQUES

<b>DIAM.NOM.</b>	235x235	<b>HAUTEUR</b>	400	<b>PRESS. EPREUVE</b>	0,2 bar	<b>PLAN</b>	
------------------	---------	----------------	-----	-----------------------	---------	-------------	--

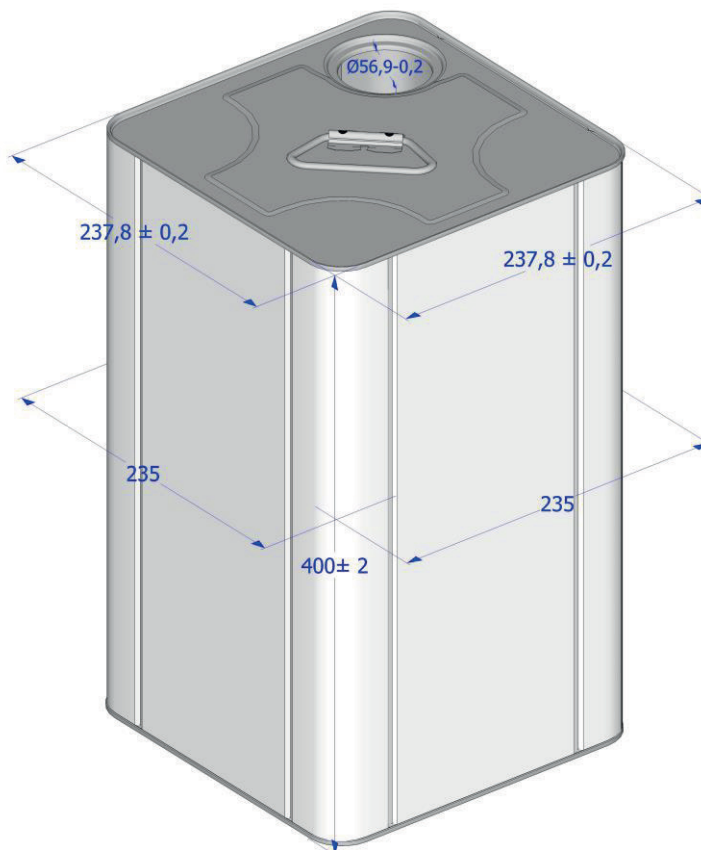

<b>BAGUE</b>	--	<b>CARACTERISTIQUES BAGUE</b>	--
<b>POIGNEE</b>	1 poignée plastique	<b>POSITION POIGNEE</b>	centrale
<b>SOUDURE</b>	Electrique	<b>POSITION SOUDURE</b>	Longitudinale
<b>JONC</b>	-	<b>POSITION JONCS</b>	--

## PARAMÈTRES TECHNIQUES

<b>DESSUS</b>	Fer blanc électrolytique aux normes DIN EN 10202, étamage 2,0/2,0 gr/m <sup>2</sup> , épaisseur 0,30mm. Emboutissage. Revêtement intérieur : sans . Revêtement extérieur : sans
<b>CORPS</b>	Fer blanc électrolytique aux normes DIN EN 10202, étamage 2,0/2,0 gr/m <sup>2</sup> , épaisseur 0,30mm. Soudure électrique longitudinale. Revêtement intérieur : sans . Revêtement extérieur : couché blanc.
<b>FOND</b>	Fer blanc électrolytique aux normes DIN EN 10202, étamage 2,0/2,0 gr/m <sup>2</sup> , épaisseur mm.0,30mm. Joint d'étanchéité à base aqueuse fabriqué à partir de caoutchouc synthétiques et naturels. Revêtement intérieur : sans. Revêtement extérieur : sans.

## PALETTISATION

60 emballages / palette 800x1200

## CARACTERISTIQUES ET TESTS

Capacité ras-bord (eau) : 22 L

Controle de l' étanchéité des emballages à pression à 0,2 bar.

Tests périodiques de tenue du cordon de soudure et des paramètres de sertissage